

Three-seater swing - Balançoire 3 places
BL3004C- (2025)
Assembly instruction - Plan d'assemblage

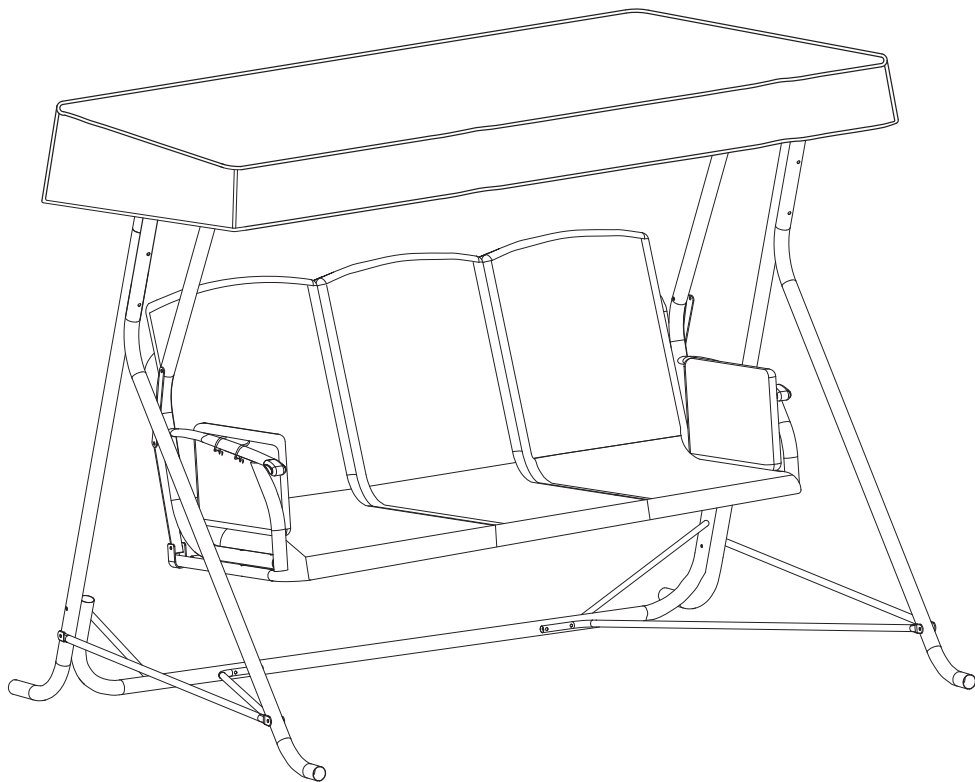

IMPORTANT NOTICE Pour le français voir pages 4 et 5

Please read and follow all safety statements, warnings, assembly instructions, use & care directions before attempting to assemble. Each of the recommendations must be followed to ensure the utmost solidity.

Security Rules

Warning :

Keep flame and heat sources away from the swing. The frame & fabric may burn if it is exposed to prolonged contact with a source of heat.

Regulation :

It is the responsibility of the consumer being in accordance with city regulation, construction codes, zoning or any limitations and obtaining a permit prior assembling the swing.

Recommendation :

- When assembling and using this product, basic safety precautions should always be followed to reduce the risk of a personal injury and damage to parts.
- Do not use the swing during extreme weather conditions.
- Before assembling the products, make sure all parts are present. Compare parts with the package contents list. If any part is missing or damaged, do not attempt to assemble the product.
- When installing and assembling your swing, it is recommended that 2 or more adults are involved.
- Considering at least 2 hours to complete the installation, a swing unit that is not finished assembling can get or create damages to nearby environment.
- Verify that all nuts and bolts are tightly secured before and during use.
- Use proper tools and equipment for a safe and compliant installation. Never climb, sit or stand on structure while assembling.
- Always store cushions indoors when it rains, to prevent mildew.
- During the winter, always remove the canopy and the cushions and store them in a dry and tempered place.
- Keep away from any electric installation or transportation device.
- Always recommended keeping assembly manual for further reference.

Care

Avoid using a pressure washer. The use of a mild soap with warm water is the best solution for the frame only. A clear water rinse is necessary then. Never use soap on fabric, this will reduce their durability, consequently their lifespan and general look.

Warranty

Covered :

We warrant to the original purchaser for 1 year.

1 year on any manufacturing defects.

1 year on corrosion on steel e-coated.

1 year on chipping painted parts.

1 year on splitting of plastic parts.

Not covered :

This warranty does not cover commercial use, improper care, neglected storage, vandalism, chemicals, acts of nature, fire, oxidation, stains, freeze damage, improper packaging for return and unreasonable or abusive use. Normal discoloration and build-up snow are not covered either.

Customer service

Consumer :

Purchased in store:

For each part request, please contact your retailer with a description of the problem, pictures and consumer invoice copy, to ensure the proper information to proceed.

Purchased and ordered via the web:

For any part request, please fill in our form on our website.

www.corriveaumdj.com / After-sales service and select "Online purchase via retailer".

Seller :

In addition to all the information already provided by the consumer, any parts requested must mention the person responsible for the client's file, the retailer name, address, branch if applicable, e-mail address, fax and phone number.

AVIS

Veillez lire et suivre toutes les notifications relatives à la sécurité, précautions générales, instructions d'assemblage, directives d'utilisation et d'entretien avant de procéder à l'assemblage.

Règles de sécurité

Avertissement :

Tenir toutes flammes ou sources de chaleur éloignées de cette balançoire. L'armature et le tissu peuvent brûler s'il est exposé à un contact prolongé avec une source de chaleur.

Réglementation :

Il incombe au consommateur de valider la conformité avec la réglementation municipale, code de construction, zonage et autres limitations et de l'obtention de permis avant l'assemblage de cette balançoire.

Recommandation :

- Lors de l'assemblage et de l'utilisation de ce produit, les règles de base de sécurité doivent toujours être respectées afin de réduire les risques de blessure ou de dommages.
- Ne pas utiliser cette balançoire lors de conditions climatiques extrêmes.
- Avant de procéder à l'assemblage de ce produit, on doit s'assurer de la conformité de la quantité des pièces en comparant avec la liste des pièces. Dans le cas où une pièce est manquante ou endommagée, ne pas débiter l'assemblage.
- Un minimum de 2 adultes est requis pour procéder à l'assemblage.
- En considérant une période moyenne de 2 heures pour compléter l'installation, prévoir suffisamment de temps pour tout réaliser dans une seule journée. Même solidement ancré, ce gazebo dont l'installation n'est pas encore terminée peut s'endommager ou créer des dommages importants à l'environnement immédiat.
- Une vérification du serrage des boulons est requise avant et périodiquement pendant l'utilisation.
- Utiliser les équipements et outils appropriés pour une installation conforme et sécuritaire. Ne jamais grimper, s'asseoir ou se tenir sur la structure lors de l'installation.
- Toujours ranger les coussins à l'intérieur lors de pluie pour éviter que de la moisissure se crée.
- Durant la saison hivernale, toujours ranger la toile et les coussins dans un endroit sec et tempéré.
- S'assurer de garder une distance raisonnable de tout installation ou équipement de transport d'électricité.
- Il est recommandé de conserver le manuel d'assemblage pour toute référence ultérieure éventuelle.

Entretien

Ne jamais laver à l'aide d'une machine à pression élevée. On recommande d'utiliser un savon doux combiné à une eau chaude pour le lavage de la structure. Un rinçage à l'eau claire est requis ensuite. Ne jamais utiliser de savon sur les tissus, cette pratique réduirait leurs propriétés et par conséquent leur longévité et aspect général.

Garantie

Couvert :

Nous offrons une garantie de 1 an à l'acheteur original.

1 an sur les défauts de fabrication.

1 an sur la corrosion de l'acier traité.

1 an sur l'écaillage des pièces peintes.

1 an sur l'éclatement des pièces en plastique.

Non-couvert:

Cette garantie ne couvre pas une utilisation commerciale, un soin inadéquat, un entreposage négligent, du vandalisme, un usage de produits chimiques, des conditions climatiques extrêmes ou « Act of God », du feu, de l'oxydation, des taches, des dommages dus au gel, un emballage inapproprié pour un retour et un usage déraisonnable ou abusif. La décoloration normale ou les dommages causés par l'accumulation de neige ne sont pas couverts.

Service à la clientèle

Consommateur :

Acheter en magasin:

Pour toute demande de pièce, veuillez prendre contact avec votre détaillant avec une description du problème, des photos et une copie de votre facture afin de s'assurer que l'information est complète pour compléter le dossier.

Acheté et commandé par le web:







Pour toute demande de pièce, veuillez remplir notre formulaire sur notre site web www.corriveaumdj.com / Service après-vente et sélectionné "Achat en ligne via détaillant".

Pour le marchand :

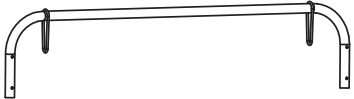
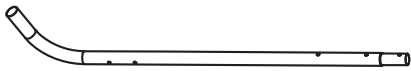

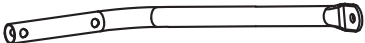

Outre toutes les informations fournies par le consommateur, toute demande de pièce doit mentionner la personne responsable du dossier du client, le nom et l'adresse du marchand et succursale s'il y a lieu, adresse courriel, fax et numéro de téléphone.

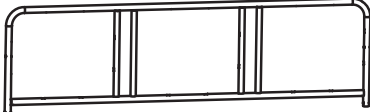
Parts list:

Liste de pièce:

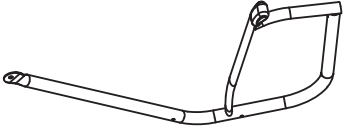
#	Description	Drawing Illustration	QTY QTÉ
A	Top frame Armature du dessus		1
B	Leg Patte		2
C	Leg Patte		1
D	Leg Patte		1
E	Bracket Support		2
F	Bracket Support		2
G	Crossbar Traverse		1
H	Seating Assise		1
I	Backrest Dossier		1

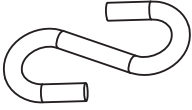
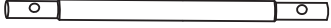
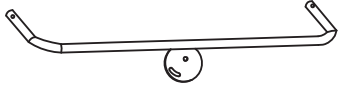
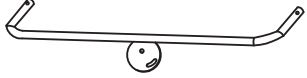
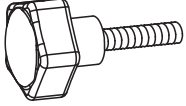
Parts list:
Liste de pièce:

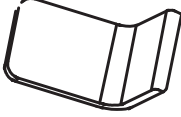
#	Description	Drawing Illustration	QTY QTÉ
J	Arm Bras		2
K	Bracket Support		2
L	Hook Crochet		2
M	Canopy frame Tube de dais		2
N	Canopy frame Tube de dais		1
O	Canopy frame Tube de dais		1
P	Knob Poignée		2
Q	Canopy Dais		1
R	Cushion Coussin		3

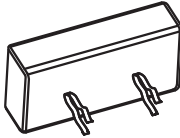

Parts list:

Liste de pièce:



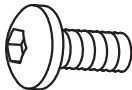
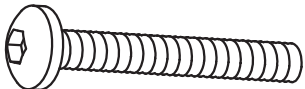
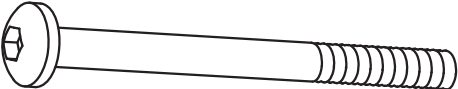
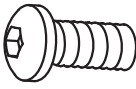
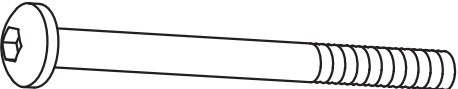

#	Description	Drawing Illustration	QTY QTÉ
S	Pillow Oreiller		2

Hardware:

Quincaillerie:

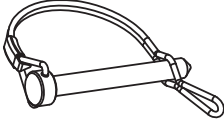
#	Description	Drawing Illustration	QTY QTÉ
AA	Bolt M6x35mm Boulon M6x35mm		4
BB	Bolt M6x55mm Boulon M6x55mm		6
CC	Bolt M6x90mm Boulon M6x90mm		12
DD	Bolt M8x35mm Boulon M8x35mm		2
EE	Bolt M8x90mm Boulon M8x90mm		4
FF	Nut M6 Écrou M6		18

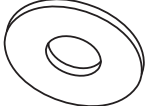
Hardware:
Quincaillerie:

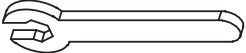
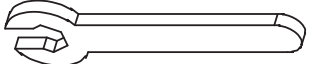
#	Description	Drawing Illustration	QTY QTÉ
GG	Nut M8 Écrou M8		4
HH	Pin Goupille		2
II	Plastic washer Rondelle en plastique		14
JJ	Metal washer Rondelle en métal		46
KK	Allen key Clé Allen		1
LL	Wrench M6 Clé M6		1
MM	Wrench M8 Clé M8		1

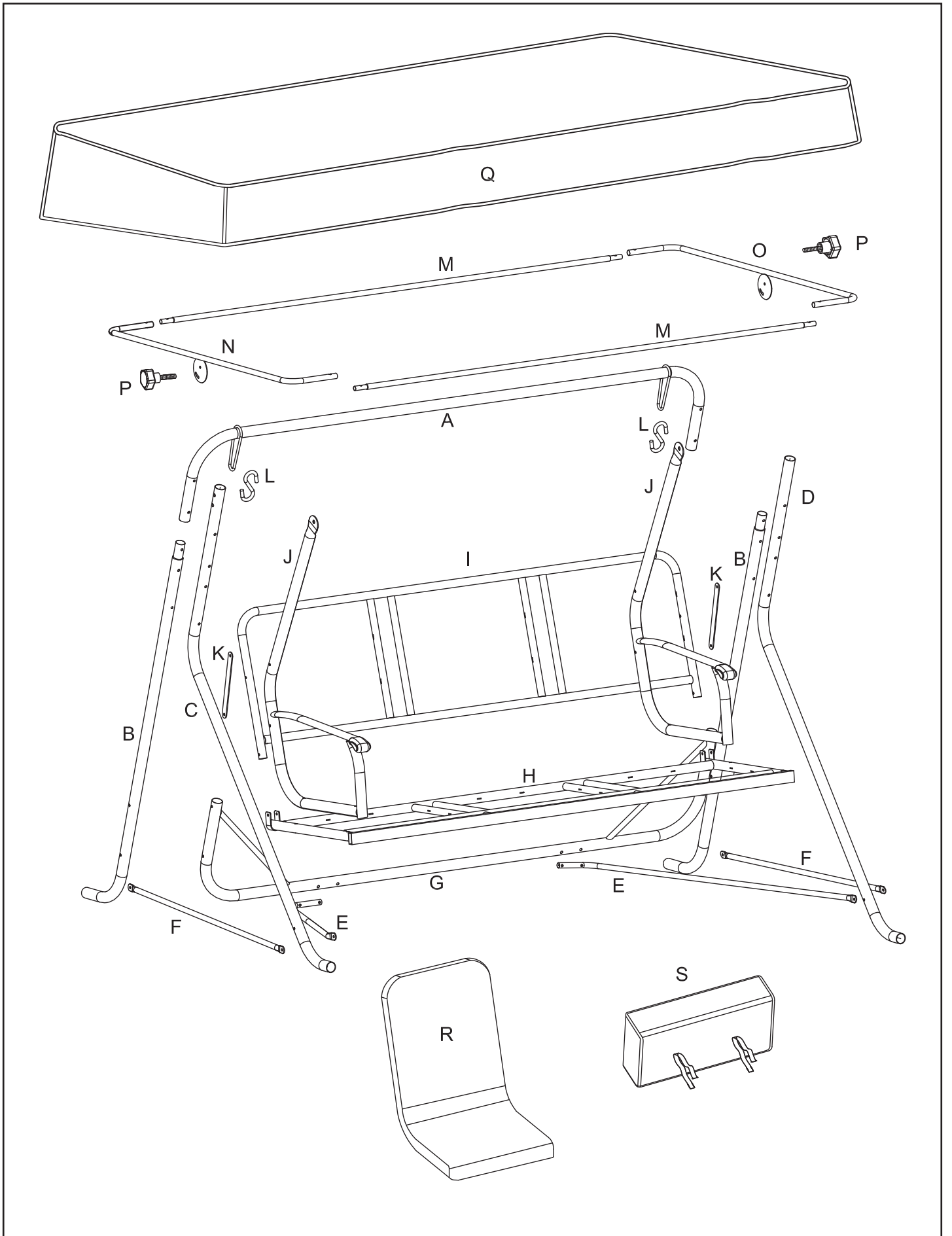

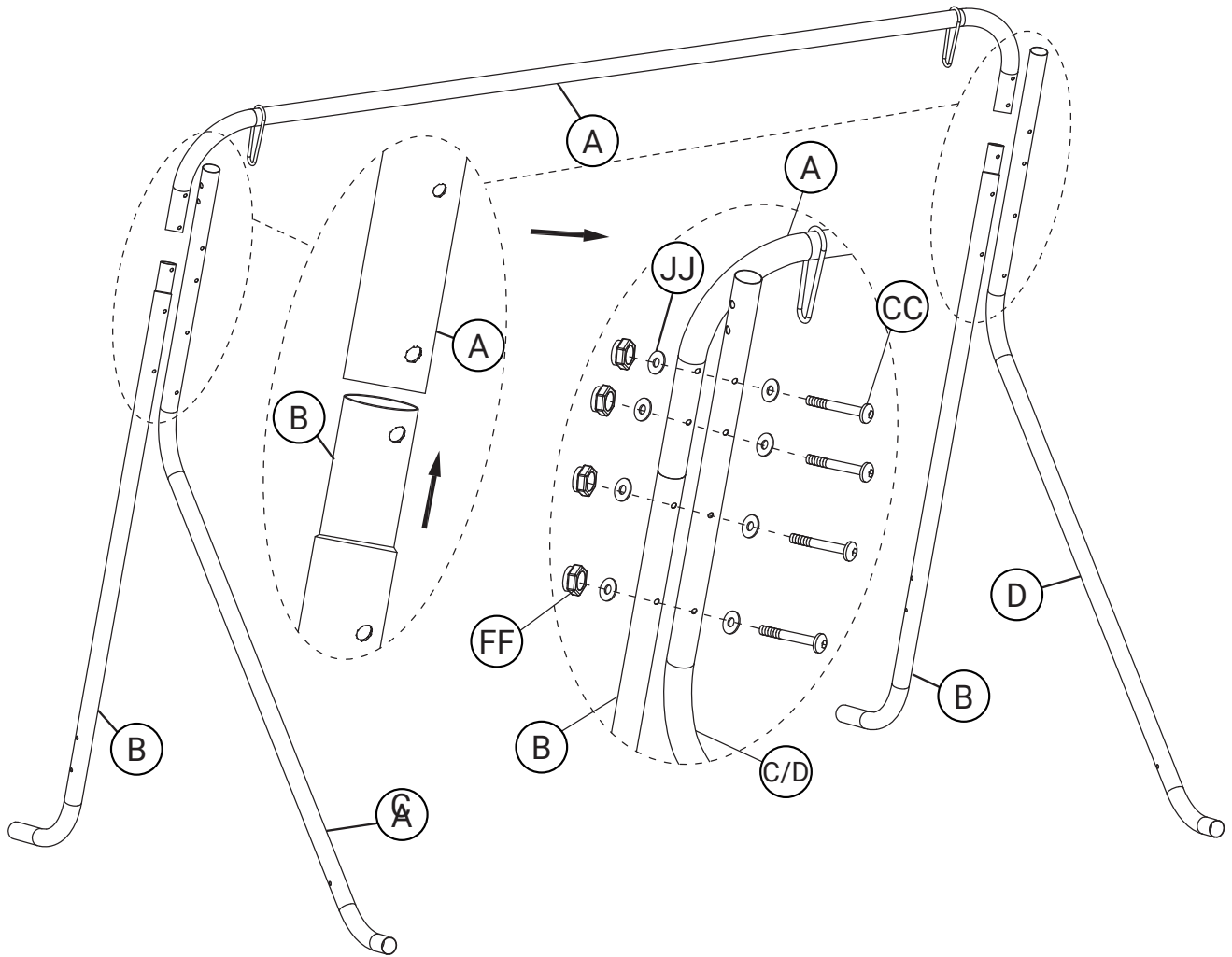

Step 1:

Bolts can be tightened completely. Insert the legs (B) into the top frame and fix them with the legs (C & D) by using the bolts (CC) with washers (JJ) (2 per bolt) & nuts (FF) as shown in the fig.

Étape 1:

Les boulons peuvent être serrés complètement. Insérer les pattes (B) dans l'armature du dessus (A) et puis les fixer avec les pattes (C et D) en utilisant les boulons (CC) avec des rondelles (JJ) (2 par boulon) et des écrous (FF) tels qu'illustrés dans l'illustration.

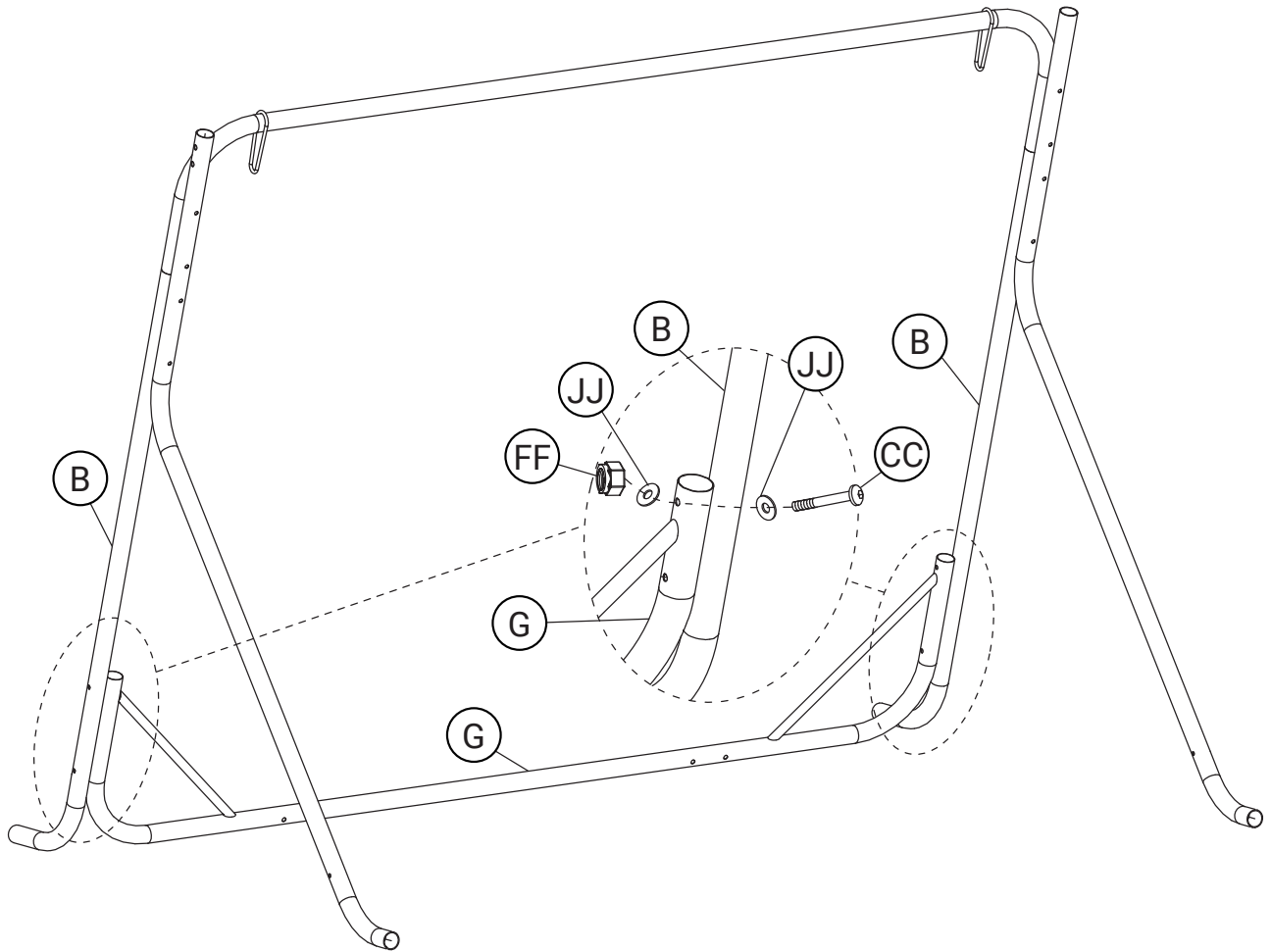

Step 2:

Bolts can be tightened completely. Fix the crossbar (G) to the legs (B) by using the bolts (CC) with washers (JJ) & nuts (FF). Fix only the upper part for now.

Étape 2:

Les boulons peuvent être serrés complètement. Fixer la traverse (G) aux pattes (B) en utilisant les boulons (CC) avec des rondelles (JJ) et des écrous (FF). Fixer seulement la partie supérieure pour l'instant.

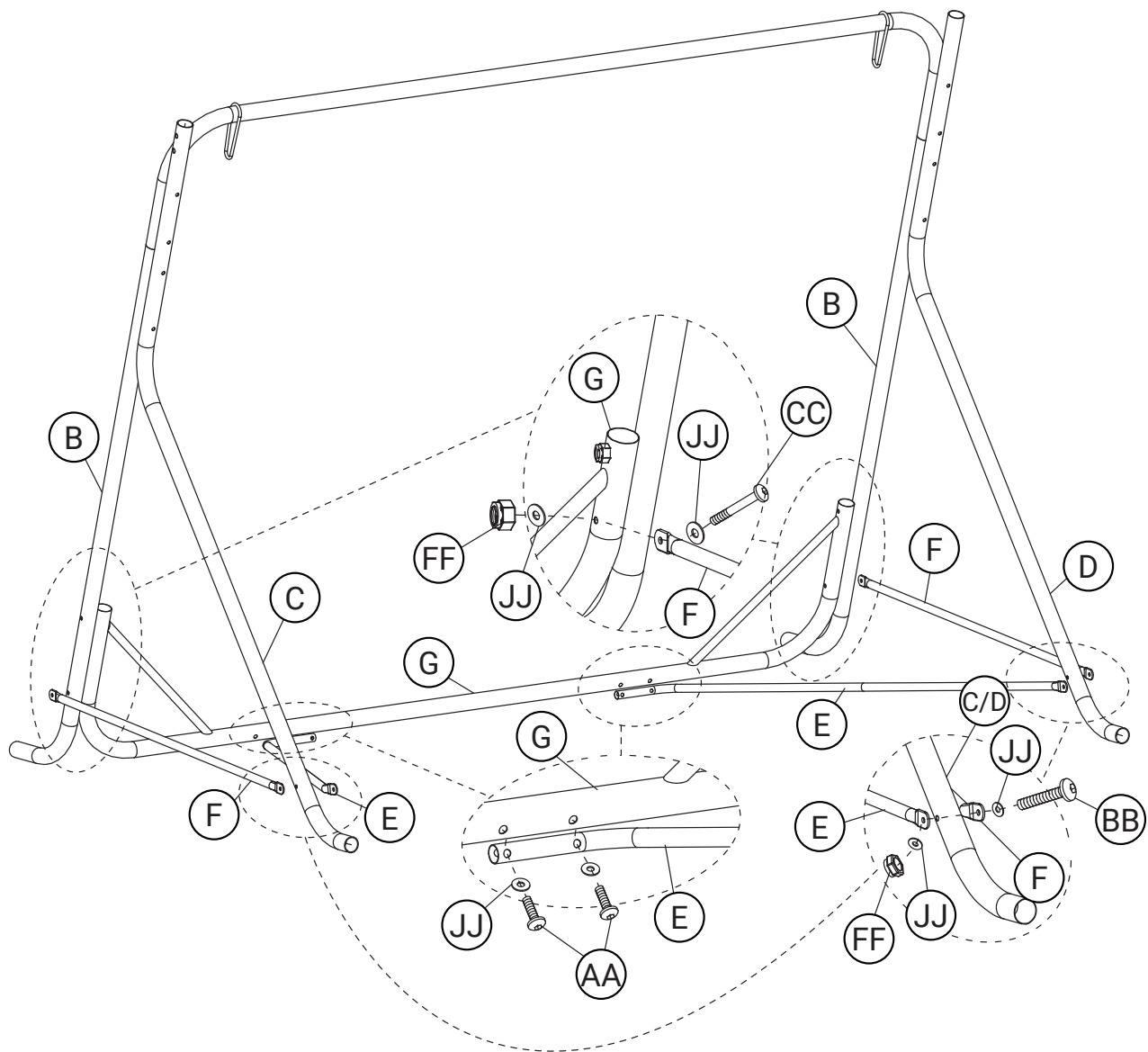

Step 3:

Bolts can be tightened completely. Fix the brackets (F) to the legs (B) & crossbar (G) by using the bolts (CC) with washers (JJ) & nuts (FF). Then, fix the brackets (E) to the crossbar (G) by using the bolts (AA) with washers (JJ). Then, fix the brackets (E & F) to the legs (C & D) by using the bolts (BB) with washers (JJ) & nuts (FF) as shown in the fig.

Étape 3:

Les boulons peuvent être serrés complètement. Fixer les supports (F) aux pattes et à la traverse (G) en utilisant les boulons (CC) avec des rondelles (JJ) et des écrous (FF). Ensuite, fixer les supports (E) à la traverse (G) en utilisant les boulons (AA) avec des rondelles (JJ). Ensuite, fixer les supports (E et F) aux pattes (C et D) en utilisant les boulons (BB) avec des rondelles (JJ) et des écrous (FF) tels qu'illustrés dans l'illustration.

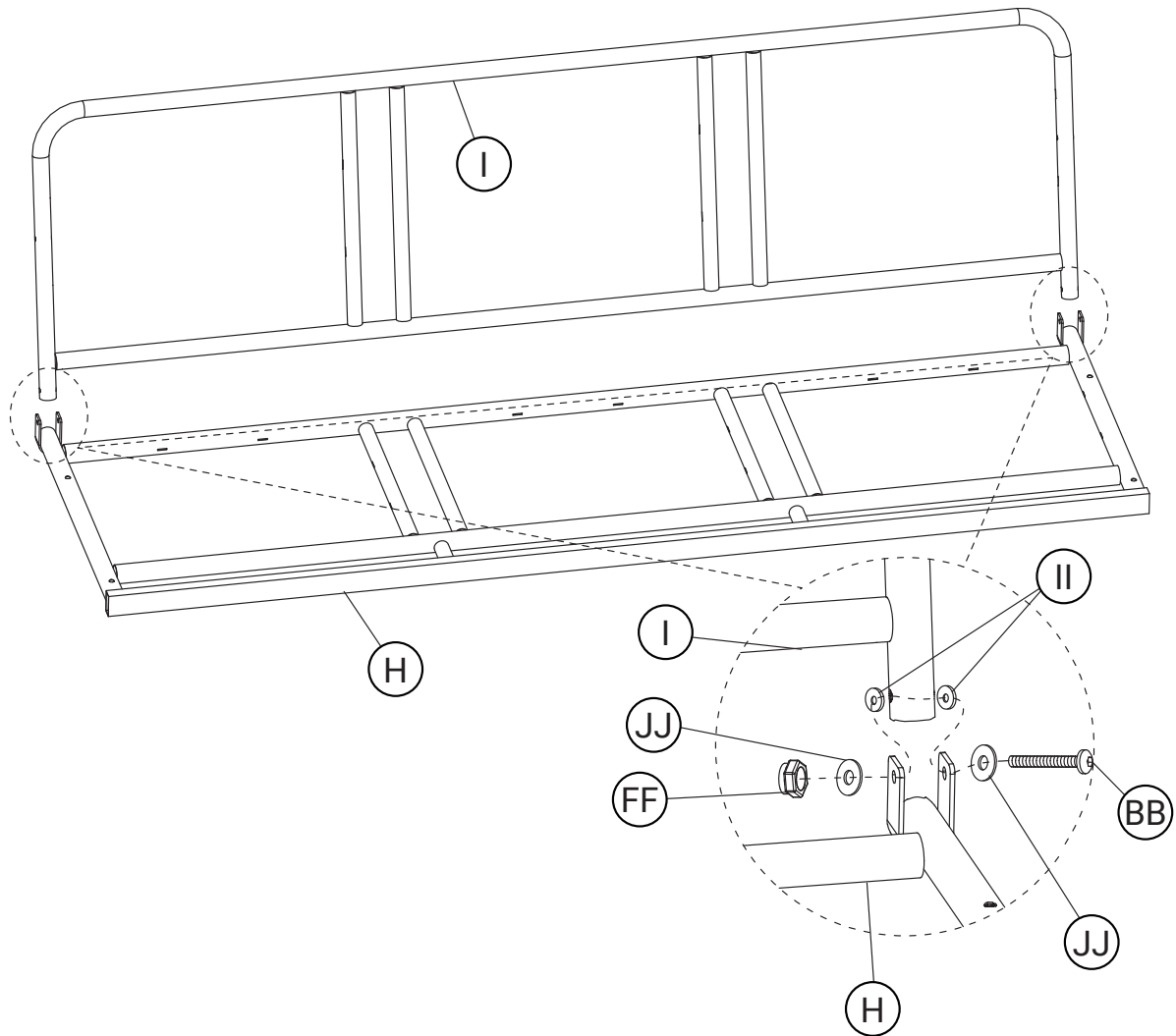

Step 4:

Bolts can be tightened completely. Fix the seating (H) and the backrest (I) together by using the bolts (BB) with washers (II & JJ) & nuts (FF) as shown in the fig. Make sure the washers (II) are between the frames.

Étape 4:

Les boulons peuvent être serrés complètement. Fixer l'assise (H) et le dossier (I) ensemble en utilisant les boulons (BB) avec des rondelles (II et JJ) et des écrous (FF) tels qu'illustrés dans l'illustration. Assurez-vous que les rondelles (II) sont entre les armatures.

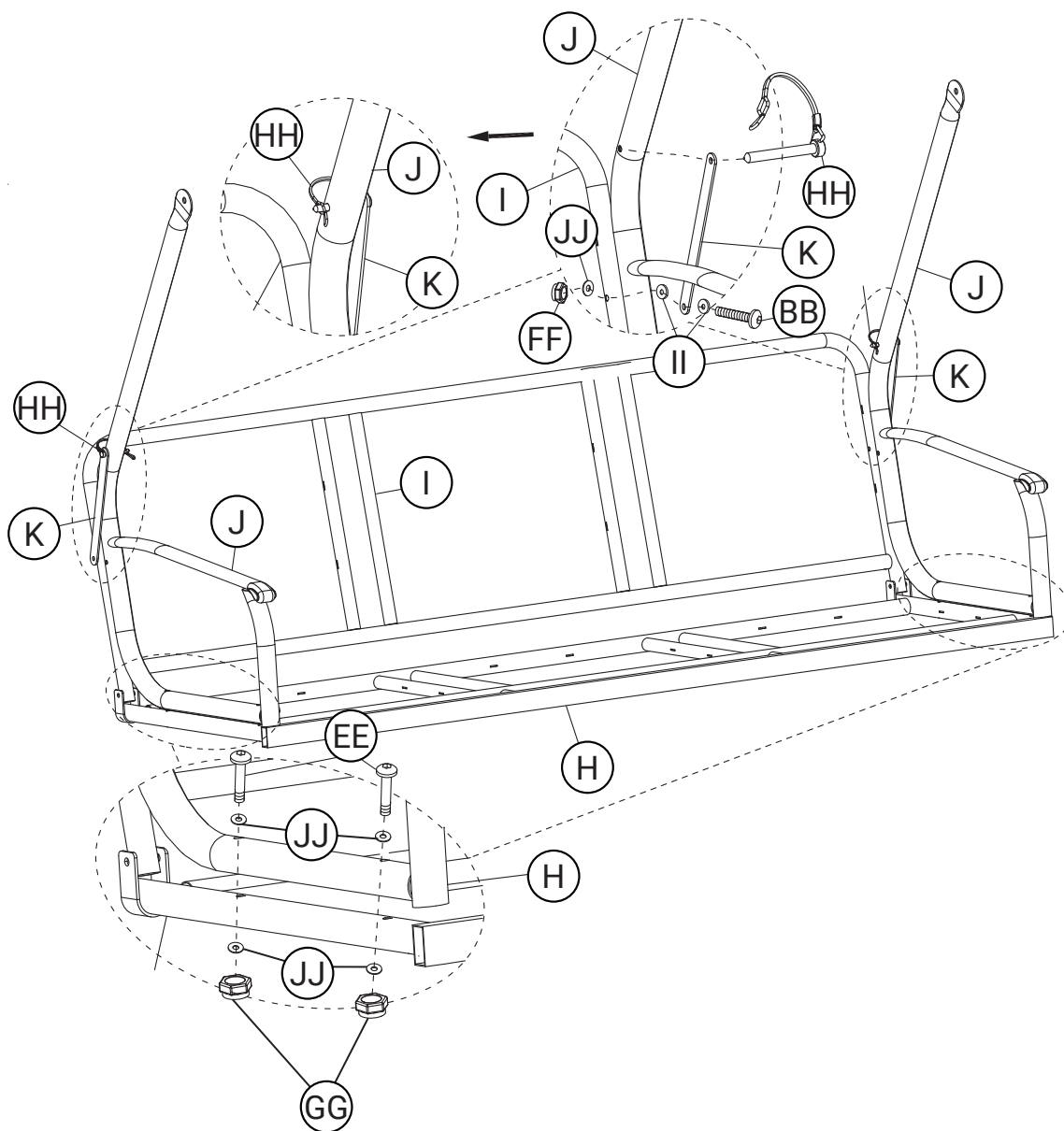

Step 5:

Bolts can be tightened completely. Fix the arms (J) to the seating (I) by using the bolts (EE) with washers (JJ) & nuts (GG). Then, fix the arms (J) & brackets (K) to the backrest (H) by using the bolts (BB) with washers (II & JJ) & nuts (FF), do not overtighten those bolts (BB), the brackets (K) should be able to move. Make sure the washers (II) are between the frames. Then, insert the pins (HH) in the brackets (K) & arms (J) as shown in the fig.

Étape 5:

Les boulons peuvent être serrés complètement. Fixer les bras (J) à l'assise (I) en utilisant les boulons (EE) avec des rondelles (JJ) et des écrous (GG). Ensuite, fixez les bras (J) et supports (K) au dossier (H) en utilisant les boulons (BB) avec des rondelles (II et JJ) et des écrous (FF), ne serrez pas trop les boulons, les supports (K) doivent bouger. Assurez-vous que les rondelles (II) soient entre les armatures. Ensuite, insérer les goupilles (HH) dans les supports (K) et les bras (J) tels qu'illustrés dans l'illustration.

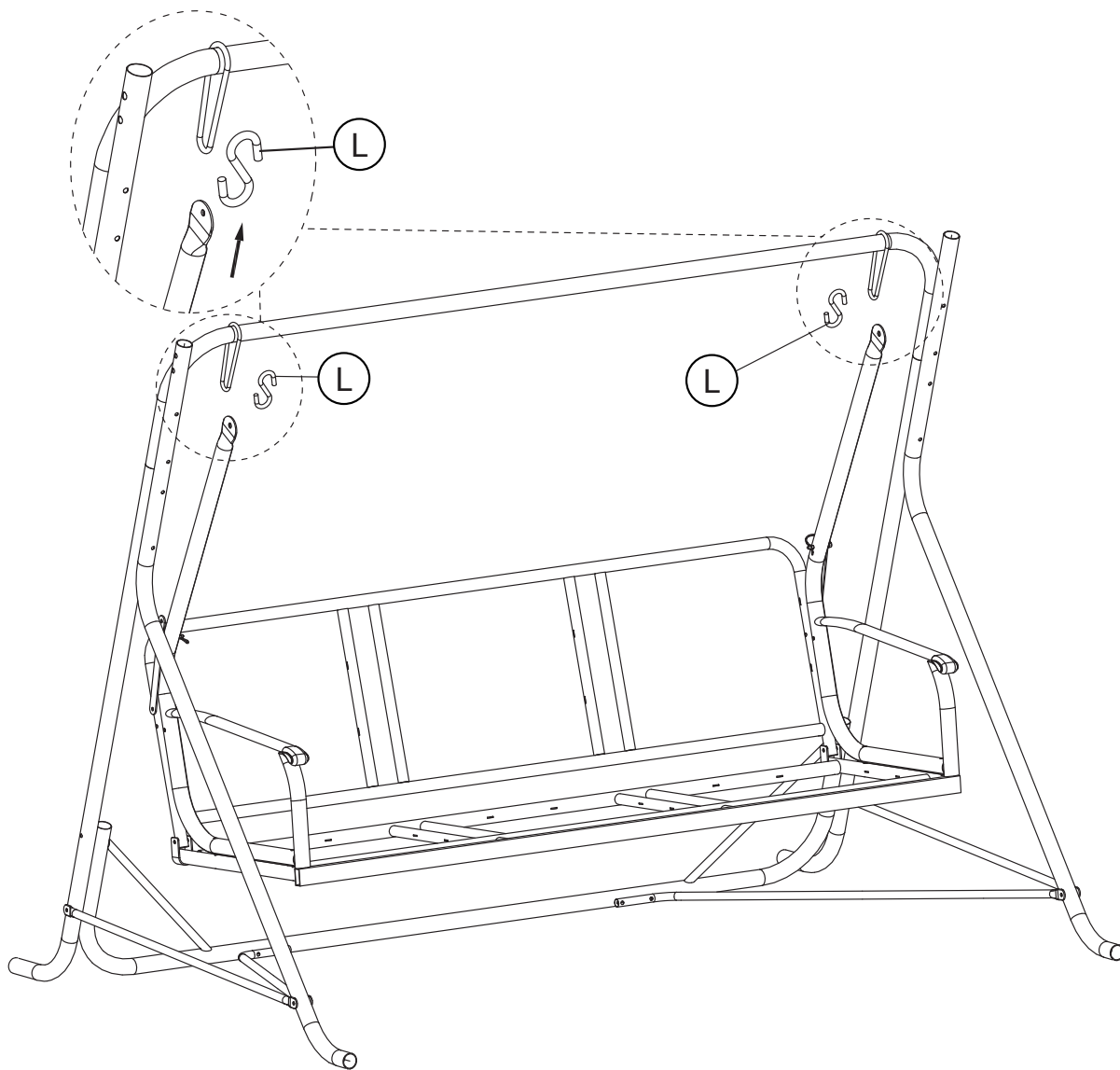

Step 6:

Hang the assembly from the previous step on the frame assembled in step 3 by using the hooks (L) as shown in the fig.

Étape 6:

Accrochez l'assemblée de l'étape précédente sur l'armature assemblée à l'étape 3 en utilisant les crochets (L) tels qu'illustrés dans l'illustration.

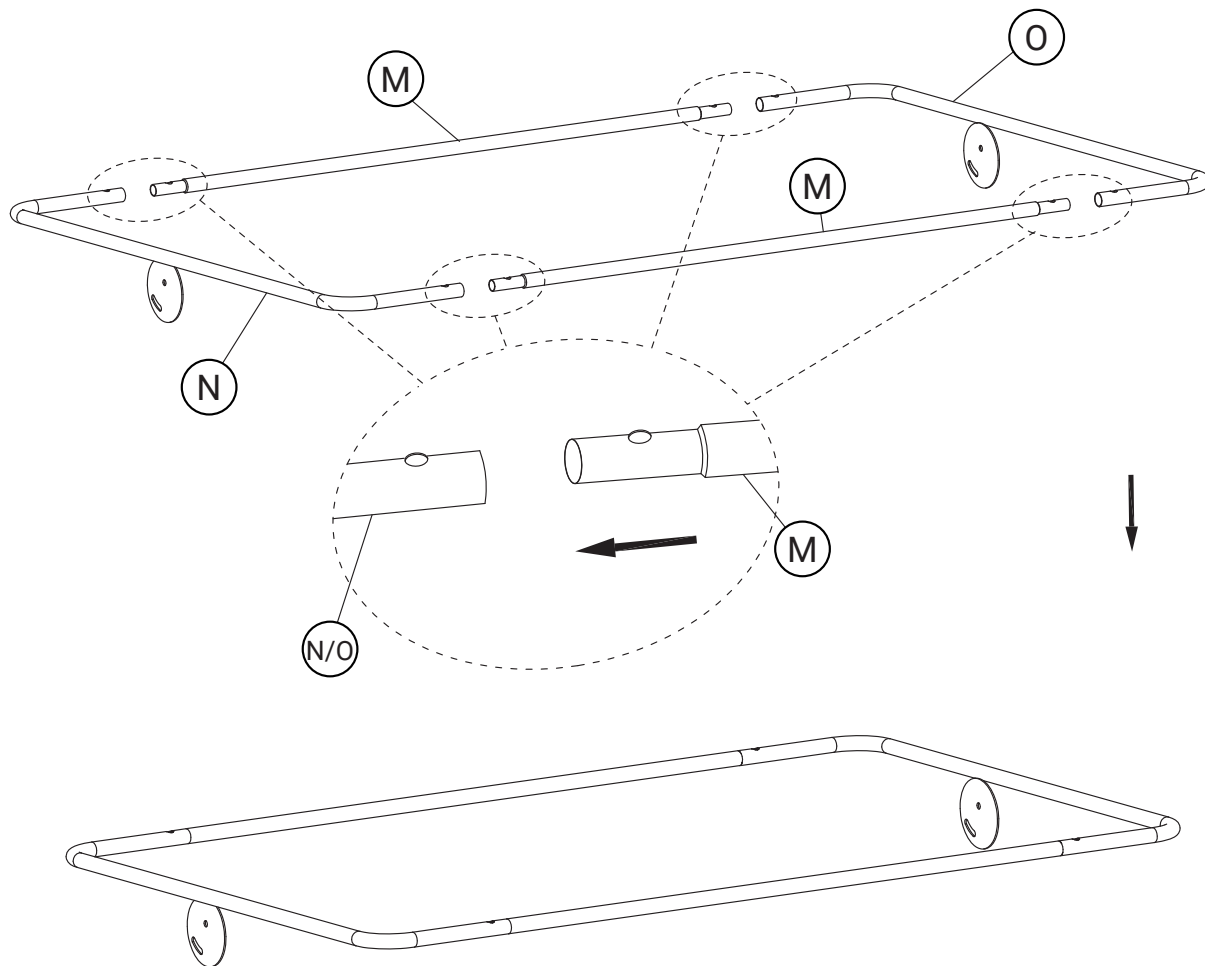

Step 7:

Insert the canopy frames (M) inside the canopy frames (N & O) by aligning the pins inside the frames (M) with the holes drilled in the canopy frames (N & O) as shown in the fig.

Étape 7:

Insérez les tubes de dais (M) à l'intérieur des tubes de dais (N et O) en alignant les goupilles à l'intérieur des tubes de dais (M) avec les trous percés dans les tubes de dais (N et O) tels qu'illustrés dans l'illustration.

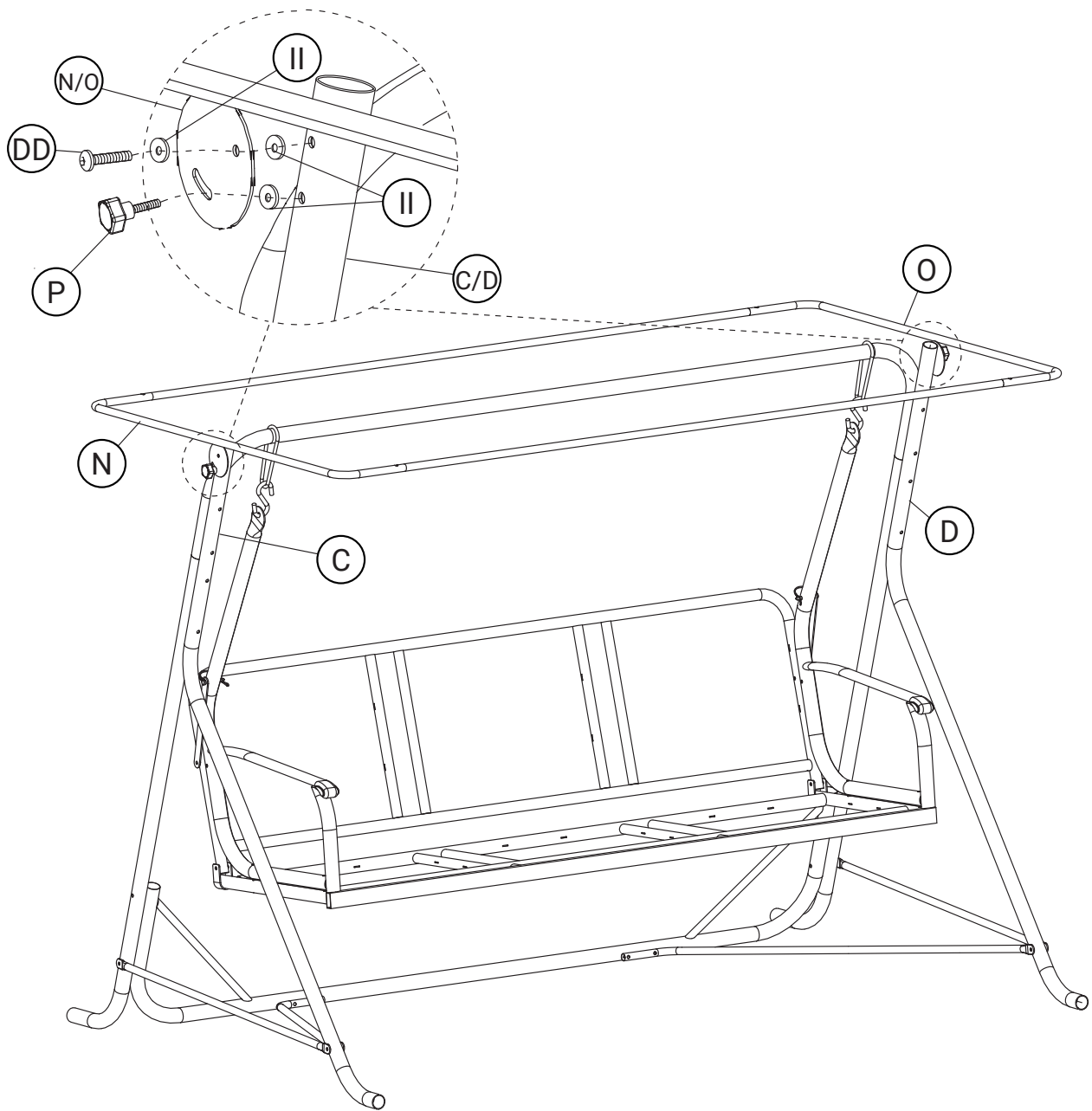

Step 8:

Fix the canopy frames (N & O) to the legs (C & D) by using the bolts (DD) with washers (II). Make sure the washers (II) are between the frames. Then, fix the assembly with the knobs (P) with washers (II) as shown in the fig.

Étape 8:

Fixer les tubes de dais (N et O) aux pattes (C et D) en utilisant les boulons (DD) avec des rondelles (II). Assurez-vous que les rondelles (II) sont entre les armatures. Ensuite, fixer l'assemblée avec les poignées (P) avec des rondelles (II) telle qu'illustrée dans l'illustration.

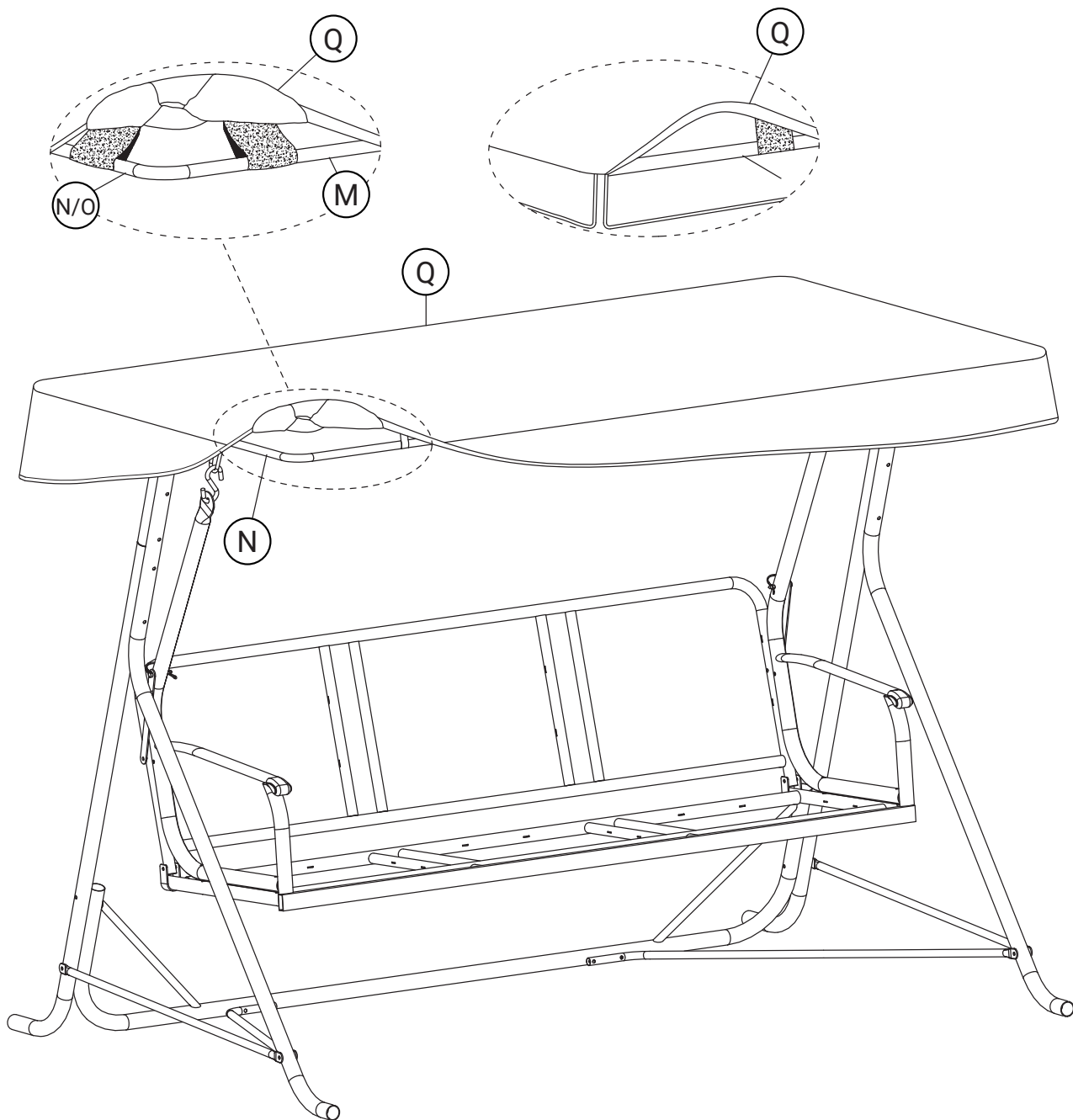

Step 9:

Place the canopy (Q) on the canopy frames (M, N & O) by using the Velcro & the straps of the canopy (Q). Some strength is needed.

Étape 9:

Placer le dais (Q) sur les tubes de dais (M, N et O) en utilisant les Velcros et les courroies sur le dais (Q). Une certaine force est nécessaire.

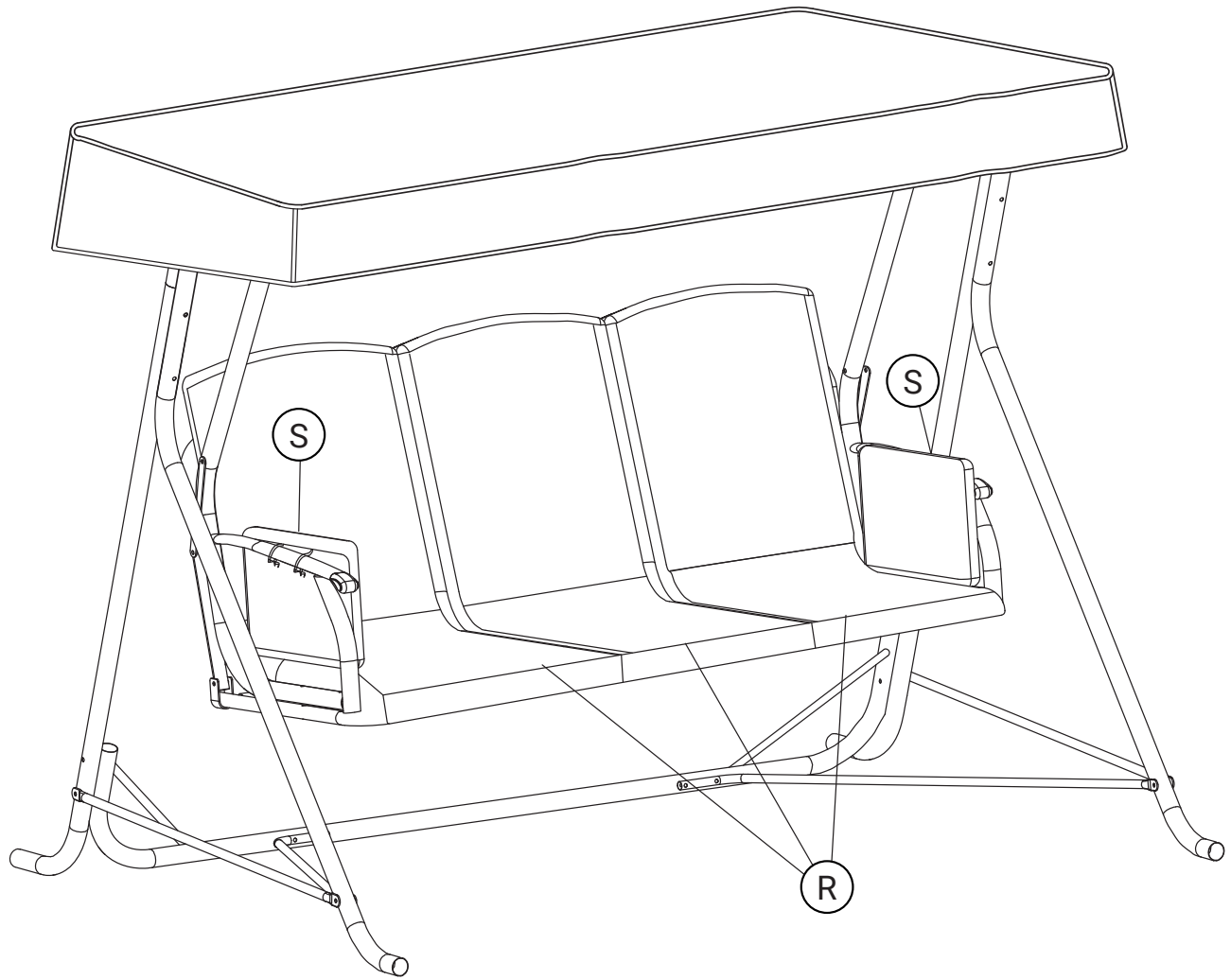

Step 10:
Place the cushions (R) & pillows (S) on the seating (I).

We wish you a lot of good moments with your new Corriveau Outdoor Furniture swing!

Leave us your comments on the Corriveau Outdoor furniture website. We look forward to hearing from you!

Étape 10:
Placer les coussins (R) et oreillers (S) sur l'assise (I)

Nous vous souhaitons de nombreux moments de plaisir avec votre nouvelle balançoire de Corriveau Meubles De Jardin!

Laissez-nous vos commentaires sur le site de Corriveau Meubles de Jardin. Au plaisir de vous lire !