

CORRIVEAU ESSENTIELS

LINE coffee set 5pcs - Ensemble à café LINE 5mcx
HSC043H- (2025)
Assembly instruction - Plan d'assemblage

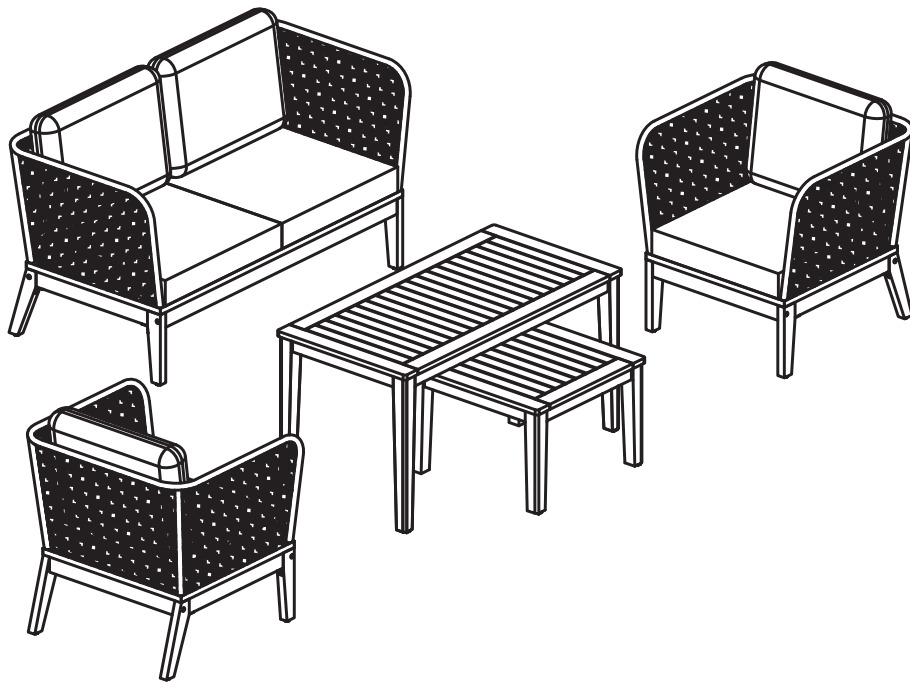

IMPORTANT NOTICE

Pour le français voir pages 4 et 5

Please read and follow all safety statements, warnings, assembly instructions, use & care directions before attempting to assemble. Each of the recommendations must be followed to ensure the utmost solidity.

Security Rules

Warning :

Keep flame and heat sources away from the set. The frame & fabric may burn if it is exposed to prolonged contact with a source of heat.

Regulation :

It is the responsibility of the consumer being in accordance with city regulation, construction codes, zoning or any limitations and obtaining a permit prior assembling set.

Recommendation :

- When assembling and using this product, basic safety precautions should always be followed to reduce the risk of a personal injury and damage to parts.
- Do not use this set during extreme weather conditions.
- Before beginning assembly of products, make sure all parts are present. Compare parts with the package contents list. If any part is missing or damaged, do not attempt to assemble the product.
- Some parts may contain sharp edges. The use of protective gloves is always recommended.
- When installing and assembling your set, it is recommended that 1 or more adults are involved.
- Considering at least 2 hours to complete the installation, a set not finished assembling can be damaged.
- Use proper tools and equipment for a safe and compliant installation. Never climb, sit or stand on structure while assembling.
- During winter, always store sets in a tempered place.
- Keep away from any electric installation or transportation device.
- Always recommended keeping assembly manual for further reference.

Care

Avoid using a pressure washer. The use of a mild soap with warm water is the best solution for the frame only. A clear water rinse is necessary then. Never use soap on fabric, this will reduce their durability, consequently their lifespan and general look.

Warranty

Covered :

We warrant to the original purchaser for 1 year.

1 year on any manufacturing defects of the frame.

1 year on any manufacturing defects of the fabrics & rope.

1 year on any defect of wood. (It is important to understand that cracking is a natural process. Wood can shrink and crack as it adapts to its environment). We don't warrant any cracking of wood.

Not covered :

This warranty does not cover commercial use, improper care, neglected storage, vandalism, chemicals, acts of nature, fire, oxidation, stains, freeze damage, improper packaging for return and unreasonable or abusive use. Normal discoloration and build-up snow are not covered either. Samples purchased from a retailer are not warranted.

Customer service

Consumer :

Purchased in store:

For each part request, please contact your retailer with a description of the problem, pictures and consumer invoice copy, to ensure the proper information to proceed.

Purchased and ordered via the web:

For any part request, please fill in our form on our website.

www.corriveaumdj.com / After-sales service and select "Online purchase via retailer".

Seller :

In addition to all the information already provided by the consumer, any parts requested must mention the person responsible for the client's file, the retailer name, address, branch if applicable, e-mail address, fax and phone number.

AVIS

Veillez lire et suivre toutes les notifications relatives à la sécurité, précautions générales, instructions d'assemblage, directives d'utilisation et d'entretien avant de procéder à l'assemblage.

Règles de sécurité

Avertissement :

Tenir toutes flammes ou sources de chaleur éloignées de cet ensemble. L'armature et le tissu peuvent brûler s'il est exposé à un contact prolongé avec une source de chaleur.

Réglementation :

Il incombe au consommateur de valider la conformité avec la réglementation municipale, code de construction, zonage et autres limitations et de l'obtention de permis avant l'assemblage de cet ensemble.

Recommandation :

- Lors de l'assemblage et de l'utilisation de ce produit, les règles de base de sécurité doivent toujours être respectées afin de réduire les risques de blessure ou de dommages.
- Ne pas utiliser cet ensemble lors de conditions climatiques extrêmes.
- Certaines pièces peuvent présenter des rebords tranchants, le port de gants protecteurs est de mise.
- Avant de procéder à l'assemblage de ce produit, on doit s'assurer de la conformité de la quantité des pièces en comparant avec la liste des pièces. Dans le cas où une pièce est manquante ou endommagée, ne pas débiter l'assemblage.
- Un minimum de 1 adulte est requis pour procéder à l'assemblage.
- En considérant une période moyenne de 2 heures pour compléter l'installation, prévoir suffisamment de temps pour tout réaliser dans une seule journée. Un ensemble dont l'assemblage n'est pas terminé peut être endommagé.
- Une vérification du serrage des boulons est requise avant et périodiquement pendant l'utilisation.
- Utiliser les équipements et outils appropriés pour une installation conforme et sécuritaire. Ne jamais grimper, s'asseoir ou se tenir sur la structure lors de l'installation.
- Durant la saison hivernale, toujours entreposer les ensembles dans un endroit tempéré.
- S'assurer de garder une distance raisonnable de tout installation ou équipement de transport d'électricité.
- Il est recommandé de conserver le manuel d'assemblage pour toute référence ultérieure éventuelle.

Entretien

Ne jamais laver à l'aide d'une machine à pression élevée. On recommande d'utiliser un savon doux combiné à une eau chaude pour le lavage de la structure. Un rinçage à l'eau claire est requis ensuite. Ne jamais utiliser de savon sur les tissus, cette pratique réduirait leurs propriétés et par conséquent leur longévité et aspect général.

Garantie

Couvert :

Nous offrons une garantie de 1 an à l'acheteur original.

1 an sur les défauts de fabrication de l'armature.

1 an sur les défauts de fabrication des tissus et corde.

1 an sur tout défaut du bois. (Il est important de comprendre que la fissuration est un processus naturel. Le bois peut se rétracter et se fissurer en s'adaptant à son environnement). Nous ne garantissons pas les fissures du bois.

Non-couvert:

Cette garantie ne couvre pas une utilisation commerciale, un soin inadéquat, un entreposage négligent, du vandalisme, un usage de produits chimiques, des conditions climatiques extrêmes ou « Act of God », du feu, de l'oxydation, des taches, des dommages dus au gel, un emballage inapproprié pour un retour et un usage déraisonnable ou abusif. La décoloration normale ou les dommages causés par l'accumulation de neige ne sont pas couverts. Les échantillons achetés d'un détaillant ne sont pas garantis.

Service à la clientèle

Consommateur :

Acheter en magasin:

Pour toute demande de pièce, veuillez prendre contact avec votre détaillant avec une description du problème, des photos et une copie de votre facture afin de s'assurer que l'information est complète pour compléter le dossier.

Acheté et commandé par le web:

Pour toute demande de pièce, veuillez remplir notre formulaire sur notre site web www.corriveaumdj.com / Service après-vente et sélectionné "Achat en ligne via détaillant".

Pour le marchand :

Outre toutes les informations fournies par le consommateur, toute demande de pièce doit mentionner la personne responsable du dossier du client, le nom et l'adresse du marchand et succursale s'il y a lieu, adresse courriel, fax et numéro de téléphone.

Parts list:
Liste de pièce:

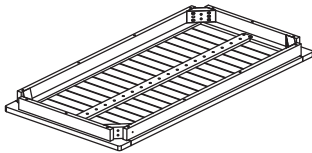
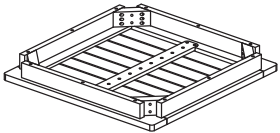
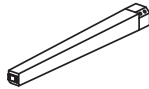
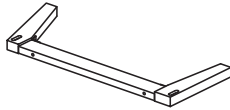
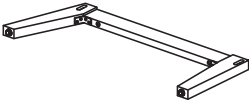
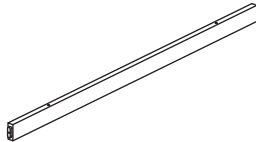
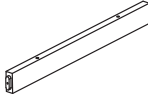
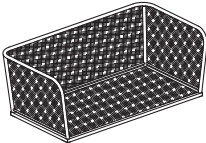
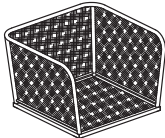
#	Description	Drawing Illustration	QTY QTÉ
A	Tabletop Dessus de table		1
B	Tabletop Dessus de table		1
C	Leg Patte		8
D	Leg Patte		3
E	Leg Patte		3
F	Support bar Barre de soutien		2
G	Support bar Barre de soutien		4
H	Seating Assise		1
I	Seating Assise		2

Parts list:

Liste de pièce:

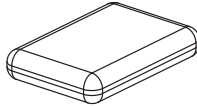
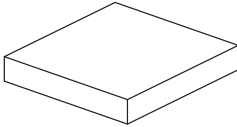
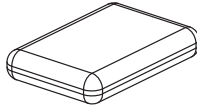
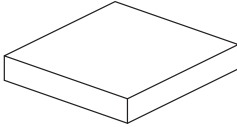

#	Description	Drawing Illustration	QTY QTÉ
J	Backrest cushion Coussin de dossier		1
K	Seating cushion Coussin d'assise		1
L	Backrest cushion Coussin de dossier		2
M	Seating cushion Coussin d'assise		2

Hardware:

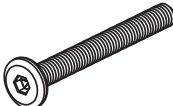
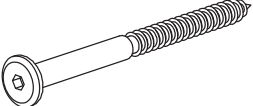
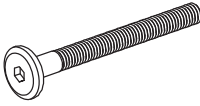
Quincaillerie:

#	Description	Drawing Illustration	QTY QTÉ
AA	Bolt M6x60 Boulon M6x60		16
BB	Screw M7x90 Vis M7x90		12
CC	Bolt M6x80 Boulon M6x80		24

Hardware: Quincaillerie:

#	Description	Drawing Illustration	QTY QTÉ
DD	Split Lock Washer Rondelle fendue		16
EE	Washer Rondelle		16
FF	Allen key Clé Allen		6

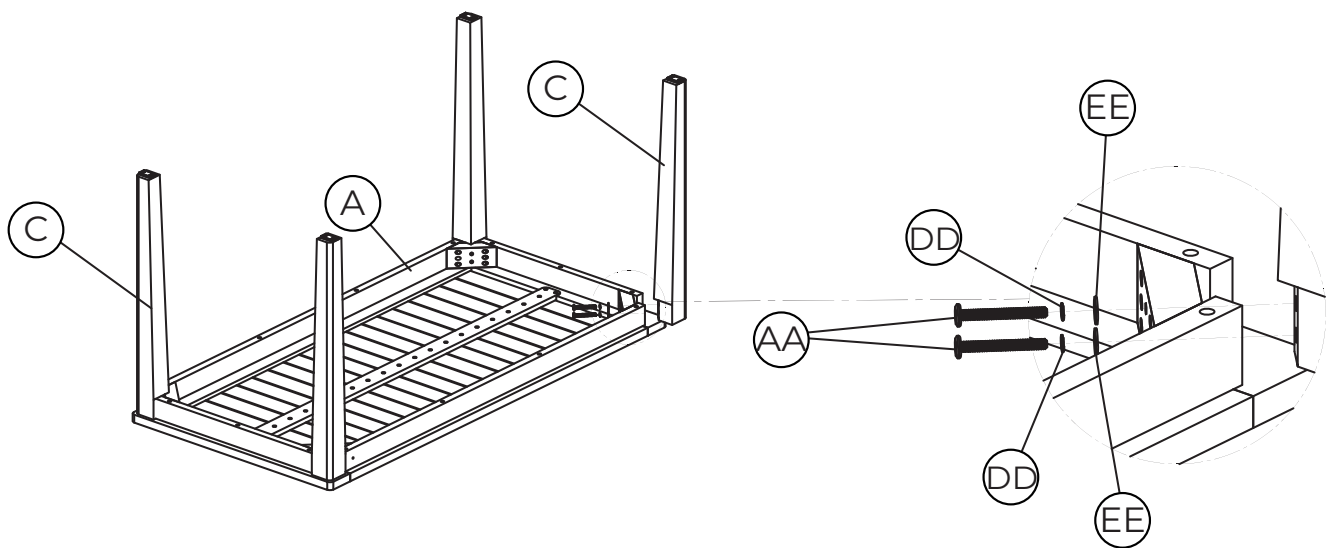

Step 1:

Bolts can be completely tightened. Fix the legs (C) to the tabletop (A) by using the bolts (AA) with split lock washers (DD) & washers (EE) as shown in the fig.

Étape 1:

Les boulons peuvent être complètement serrés. Fixer les pattes (C) au-dessus de table (A) en utilisant les boulons (AA) avec des rondelles fendues (DD) et rondelles (EE) tels qu'illustrés dans l'illustration.

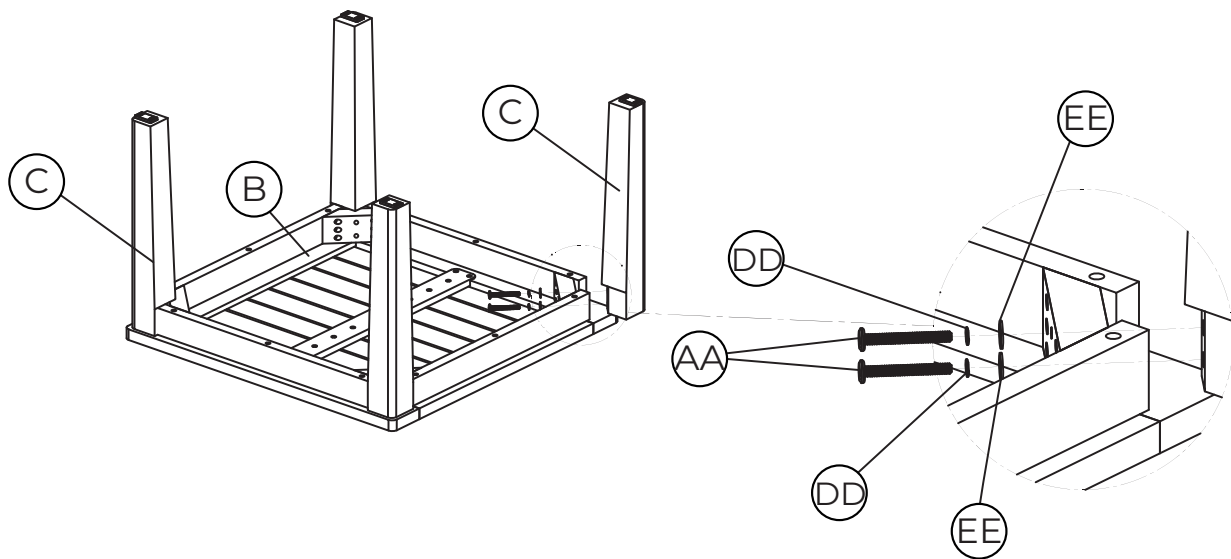

Step 2:

Bolts can be completely tightened. Fix the legs (C) to the tabletop (B) by using the bolts (AA) with split lock washers (DD) & washers (EE) as shown in the fig.

Étape 2:

Les boulons peuvent être complètement serrés. Fixer les pattes (C) au-dessus de table (B) en utilisant les boulons (AA) avec des rondelles fendues (DD) et rondelles (EE) tels qu'illustrés dans l'illustration.

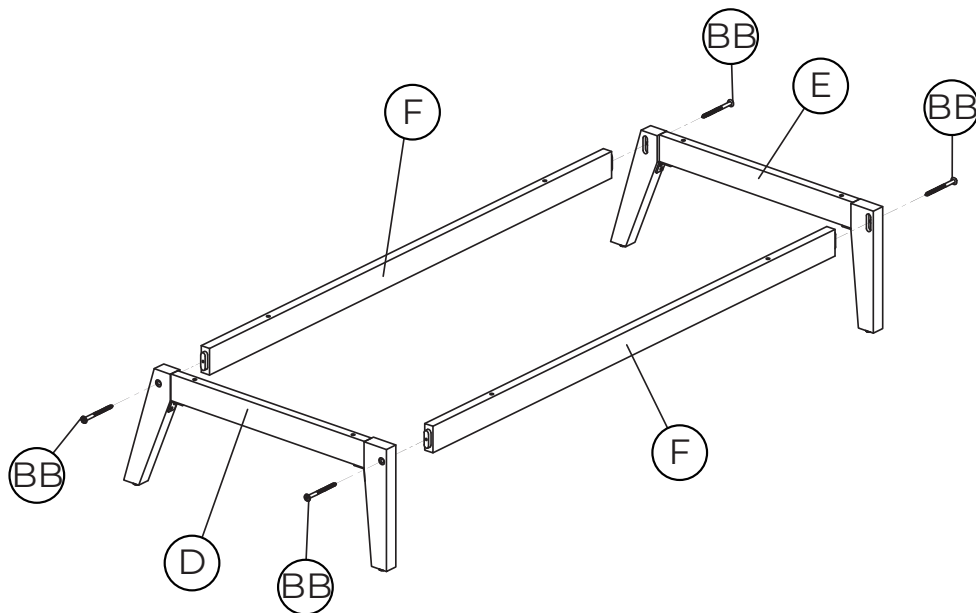

Step 3:

Do not overtighten screws. Fix the support bars (F) to the legs (D & E) by using the screws (BB) as shown in the fig.

Étape 3:

Ne pas trop serrer les vis. Fixer les barres de support (F) aux pattes (D et E) en utilisant les vis (BB) telles qu'illustrées dans l'illustration.

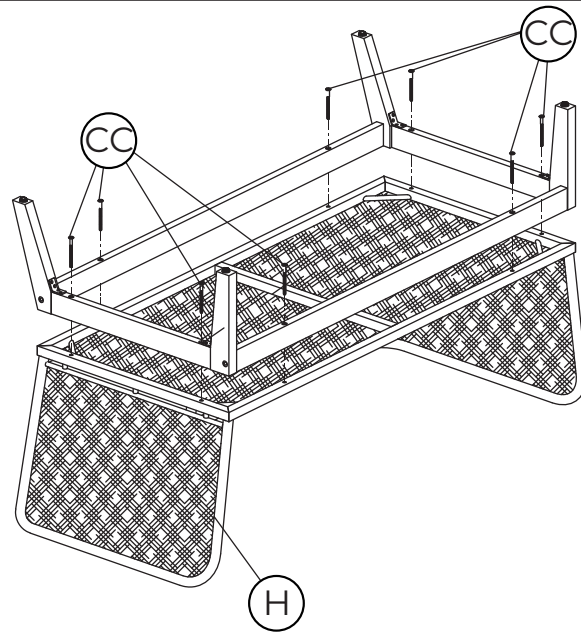

Step 4:

Bolts can be completely tightened once installed. Fix the seating (H) to the assembly from step 3 by using the bolts (CC) as shown in the fig.

Étape 4:

Les boulons peuvent être complètement serrés une fois tous installés. Fixer l'assise (H) à l'assemblée de l'étape 3 en utilisant les boulons (CC) tels qu'illustrés dans l'illustration.

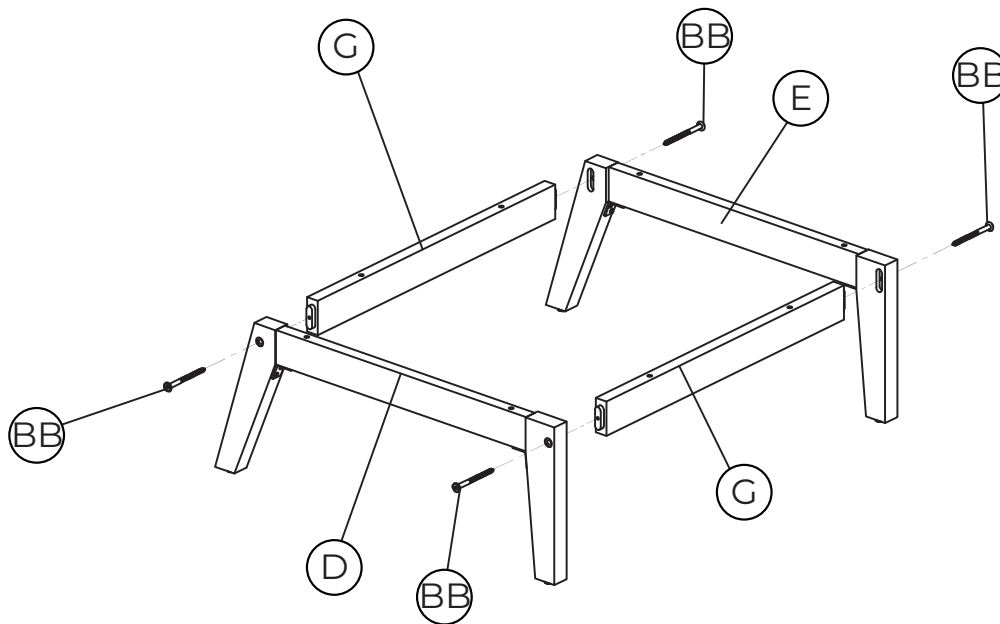

Step 5:

Do not overtighten screws. Fix the support bars (G) to the legs (D & E) by using the screws (BB) as shown in the fig.

Étape 5:

Ne pas trop serrer les vis. Fixer les barres de support (G) aux pattes (D et E) en utilisant les vis (BB) telles qu'illustrées dans l'illustration.

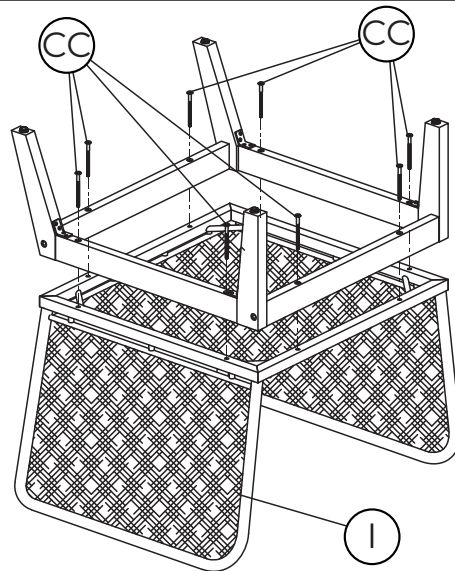

Step 6:

Bolts can be completely tightened once installed. Fix the seating (I) to the assembly from step 5 by using the bolts (CC) as shown in the fig. Repeat steps 5 & 6 for the second chair.

Étape 6:

Les boulons peuvent être complètement serrés une fois tous installés. Fixer l'assise (I) à l'assemblée de l'étape 5 en utilisant les boulons (CC) tels qu'illustrés dans l'illustration. Répétez les étapes 5 et 6 pour la deuxième chaise.

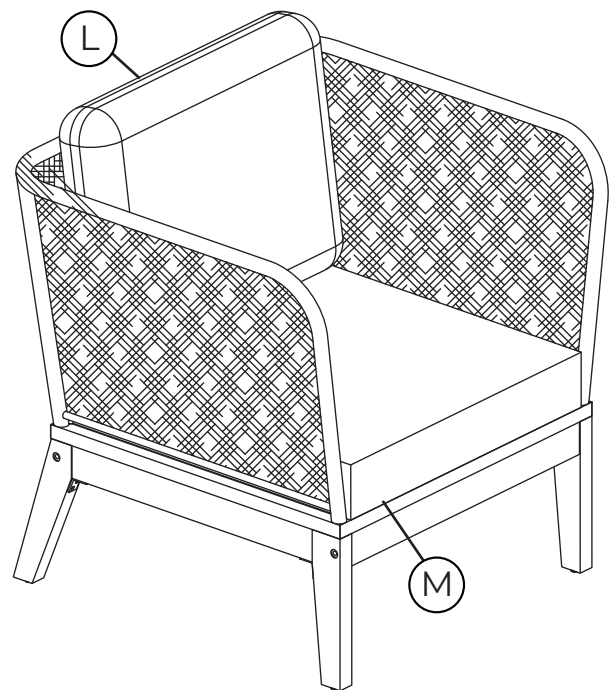
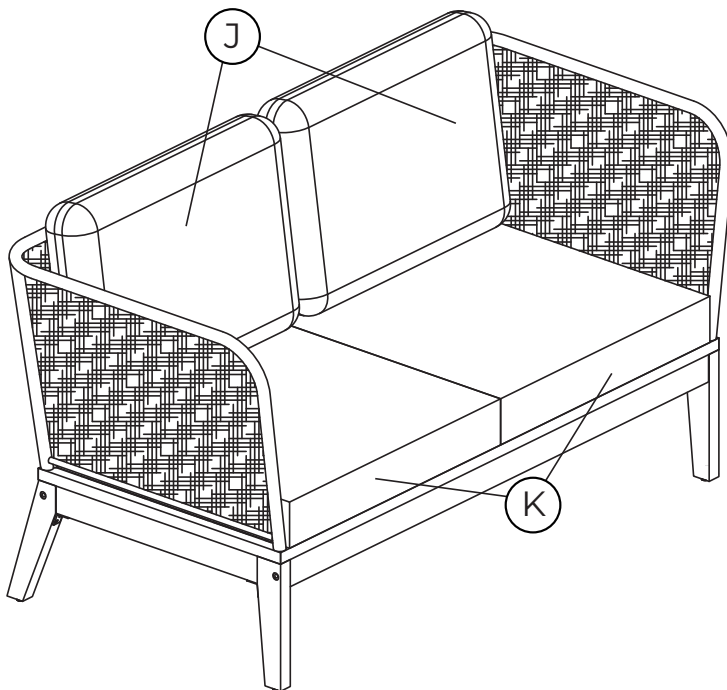

Step 7:

Place the backrest & seating cushions (J, L, K & M) on the bench & chairs.

Étape 7:

Placer les coussins de dossier et d'assises (J, L, K et M) sur le banc et les chaises.

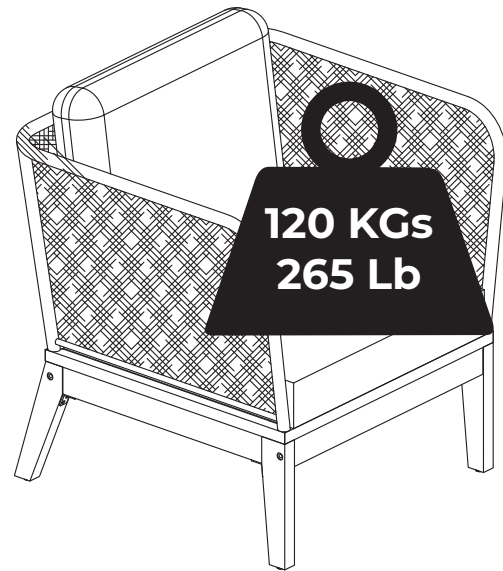
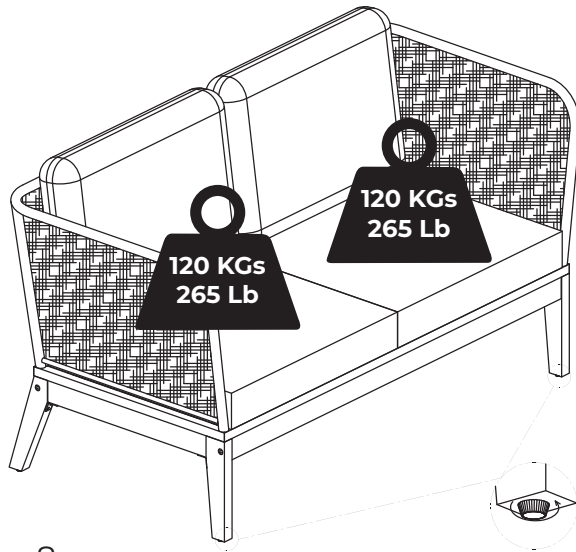
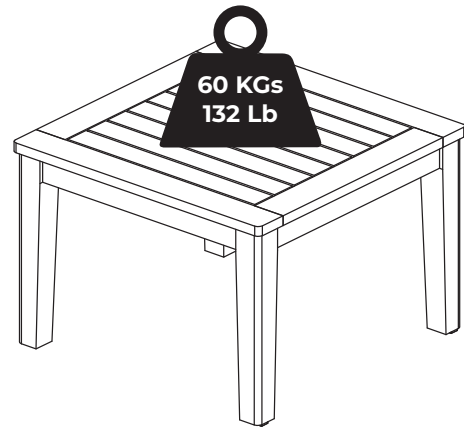
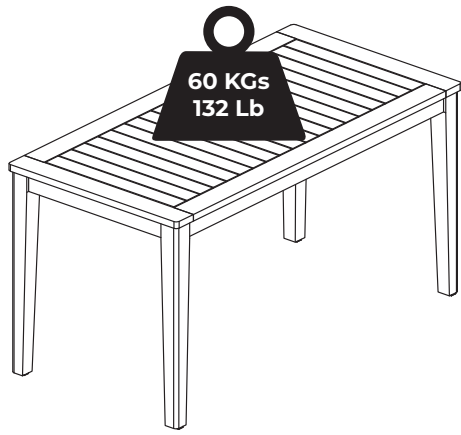

Step 8:

Place the set on the desired spot and adjust the adjustable leg on the bench & chairs to prevent base instability.

The weight capacity of the tables are 60 KGs (132 Lb) & for the bench & chairs, it is 120 KGs (265 Lb) per seating.

We wish you a lot of good moments with your new Corriveau Essentiels set!

Leave us your comments on the Corriveau Outdoor furniture website. We look forward to hearing from you!

Étape 8:

Placer l'ensemble à l'endroit désiré et ajuster les pattes ajustables sur le banc et les chaises pour prévenir l'instabilité des assises.

La capacité de poids pour les chaises est de 120 KGs (265 Lb) et pour le banc et les chaises, le poids limite est de 120 KGs (265 Lb).

Nous vous souhaitons de nombreux moments de plaisir avec votre nouvel ensemble de Corriveau Essentiels!

Laissez-nous vos commentaires sur le site de Corriveau Meubles de Jardin. Au plaisir de vous lire !